

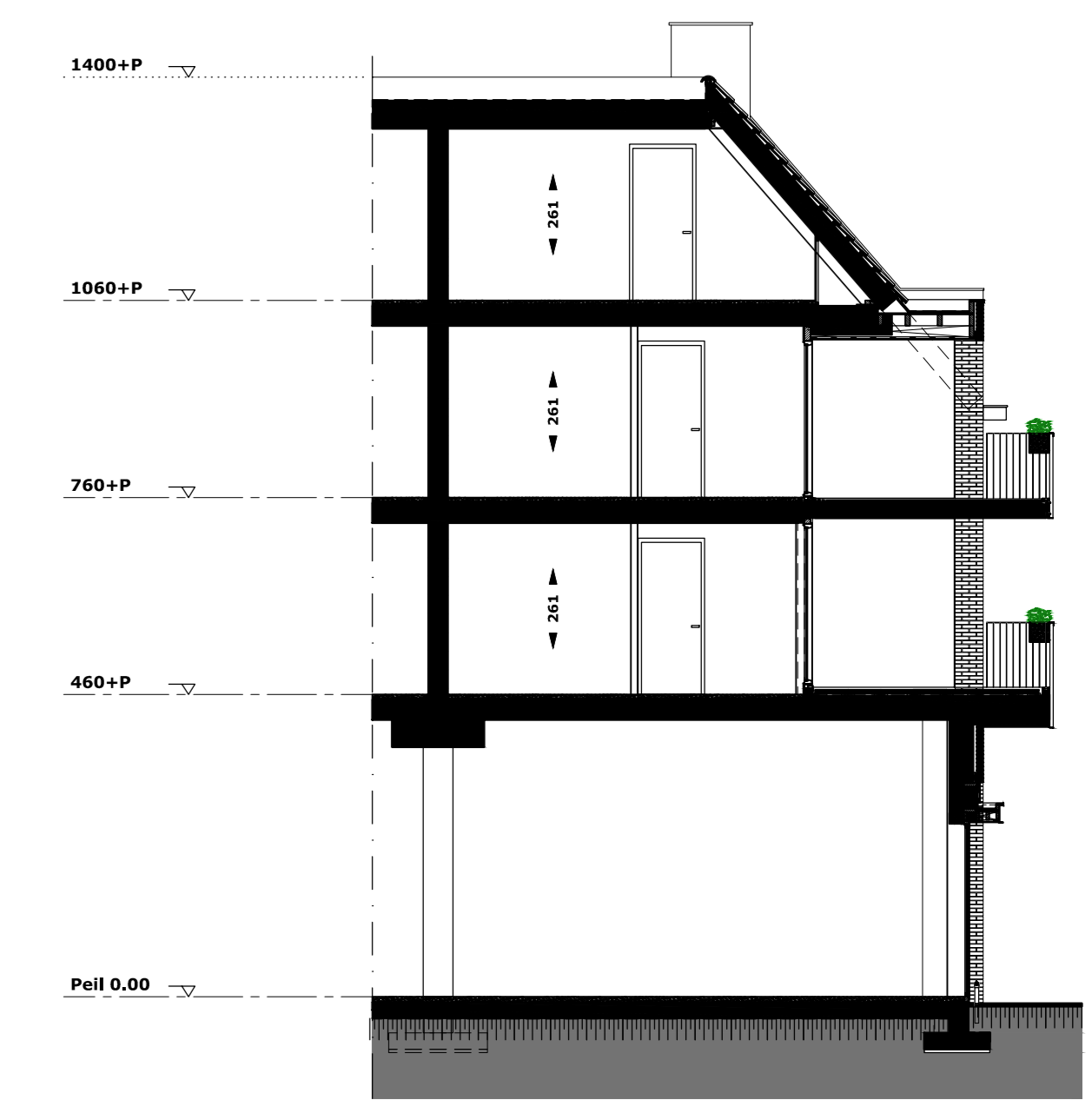

voorgevel appartement 18 (schaal 1:100)



doorsnede (schaal 1:100)



achtergevel appartement 18 (schaal 1:100)

**algemeen**

- Posities van de radiator, WTW toe- en afvoerroosters en andere installatietechnische onderdelen zijn indicatief weergegeven en worden na uitwerking van de werktekeningen vastgesteld.
- Bij meet rekening worden gehouden met een onderhoudsruimte voor de WTW en warmtepomp van circa 60cm.
- Sanitair is indicatief weergegeven. Sanitair conform sanitairbrochure.
- Tegelwerken conform technische omschrijving.
- Keuken is indicatief weergegeven. Keuken conform D-tekeningen leverancier.
- De op tekening aangegeven maten zijn circa maten in cm.
- Bij meet en rekening naar te houden dat na het aanbrengen van wand- en vloerafwerkingen (tegels, stucwerk etc.) en netto structurele maten bij oplevering kunnen afwijken.
- Hoogte circa 265cm.

**symbolen W-installaties**

- luchttoevoerventilatiesysteem
- luchtafvoerventilatiesysteem
- buitenkraan

**symbolen elektra**

- Wandarmatuur
- Lichtpunt centraaldoos
- Drukknop
- Enkeelpolige schakelaar
- Wisselschakelaar
- Kruisschakelaar
- 3-standen schakelaar WTW-ventilatiesysteem
- Enkeelpolige wandcontactdoos en randraad
- 2-voudige wandcontactdoos en randraad
- 2-voudige wandcontactdoos waterdicht en randraad
- Wandcontactdoos 230VAC (2P-N-PE) perlex
- Enkeelpolige wandcontactdoos 230VAC (F-N-PE) perlex
- Aansluitpunt 230VAC (F-N-PE) met schakelaar
- Aansluitpunt UTP
- Loze leiding
- Aansluitpunt bedraad
- Bet
- Intercom
- Centraal aardpunt
- Aardmat
- 230V Optische rookmelder
- Verdelingsrichting

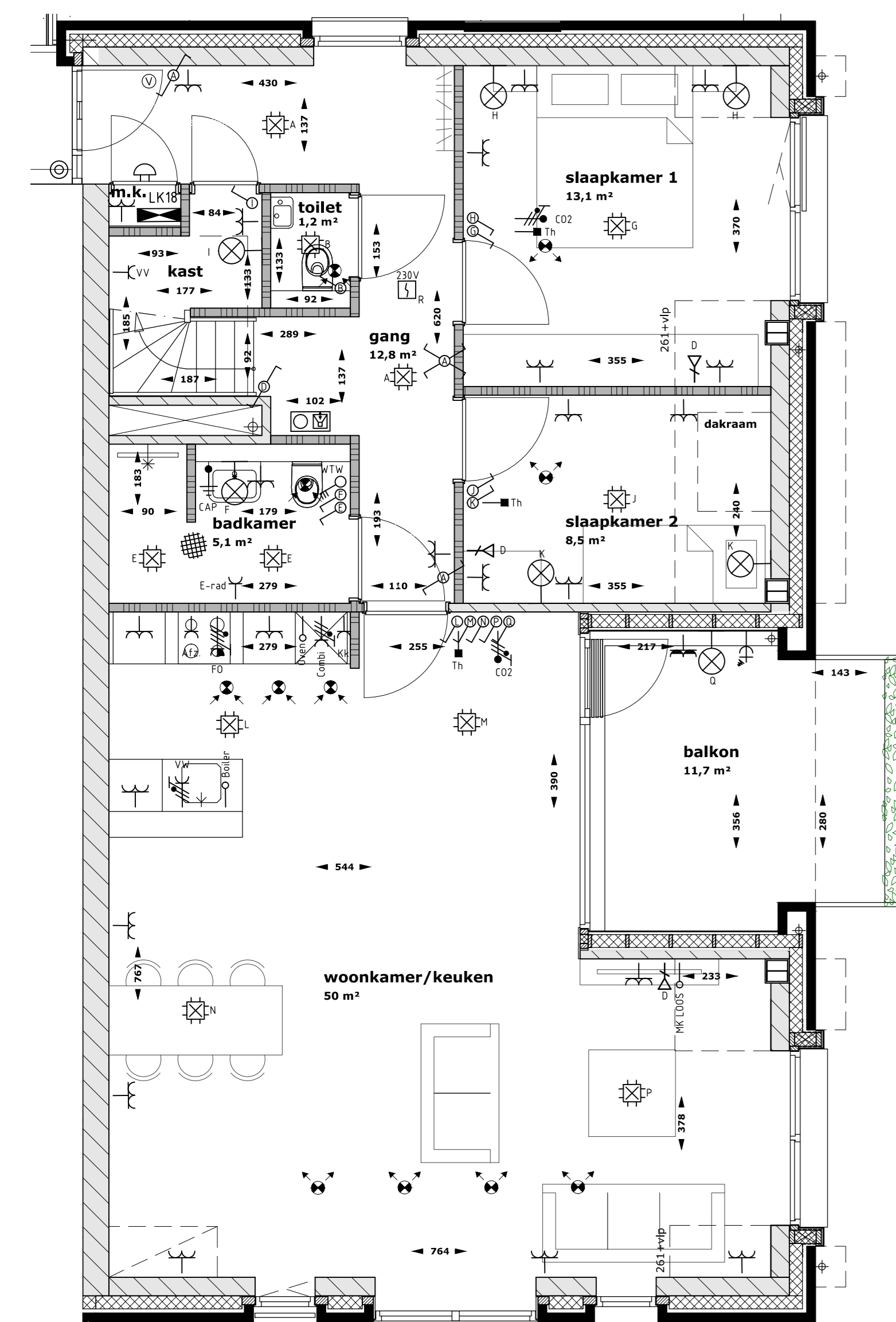

plattgrond 2e verdieping appartement 18 (schaal 1:50)

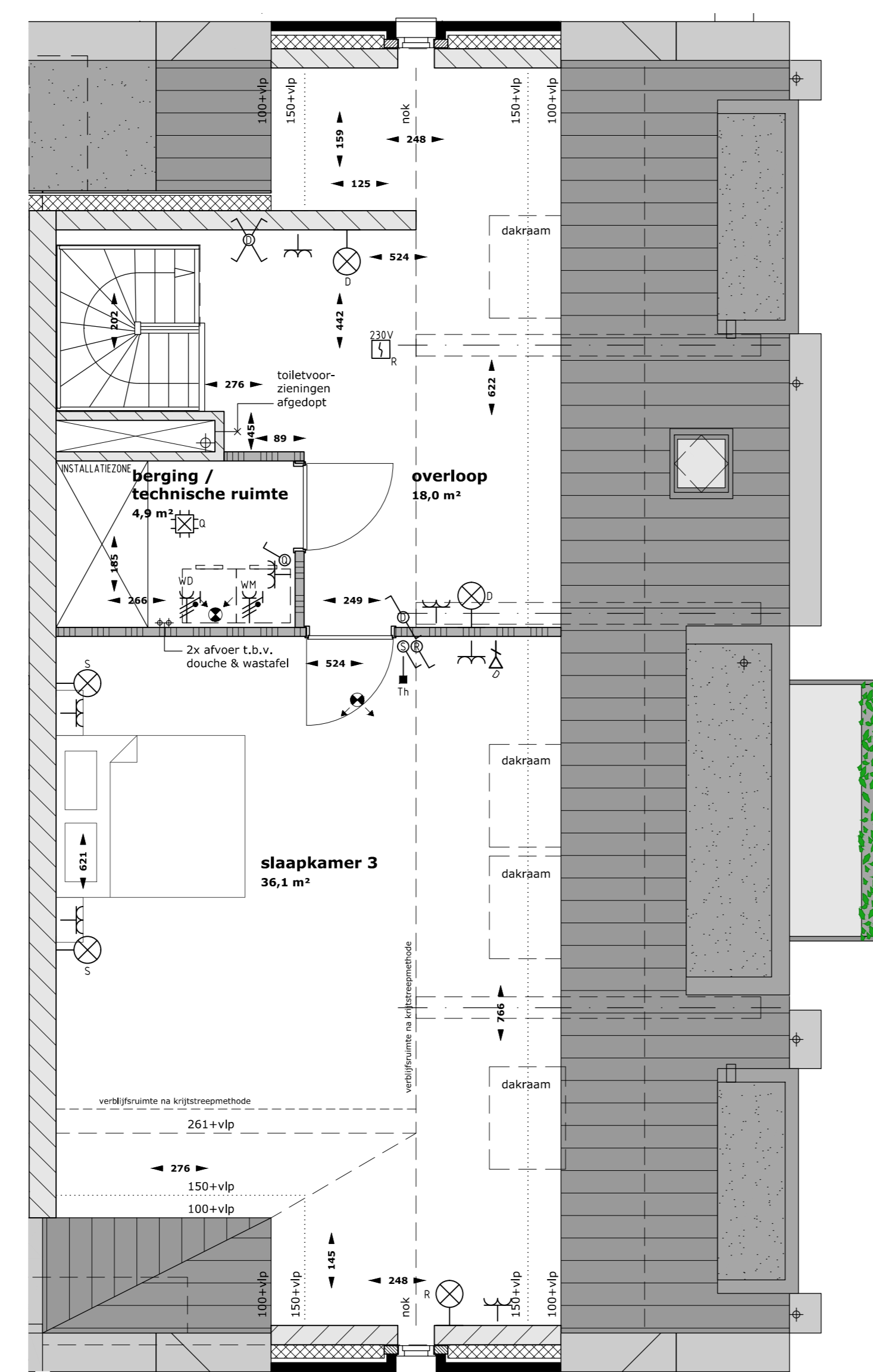

plattgrond 3e verdieping appartement 18 (schaal 1:50)  
maatvoering en oppervlaktes t.o.v. hoogtelijn 150+vlb



rechterzijgevel appartement 18

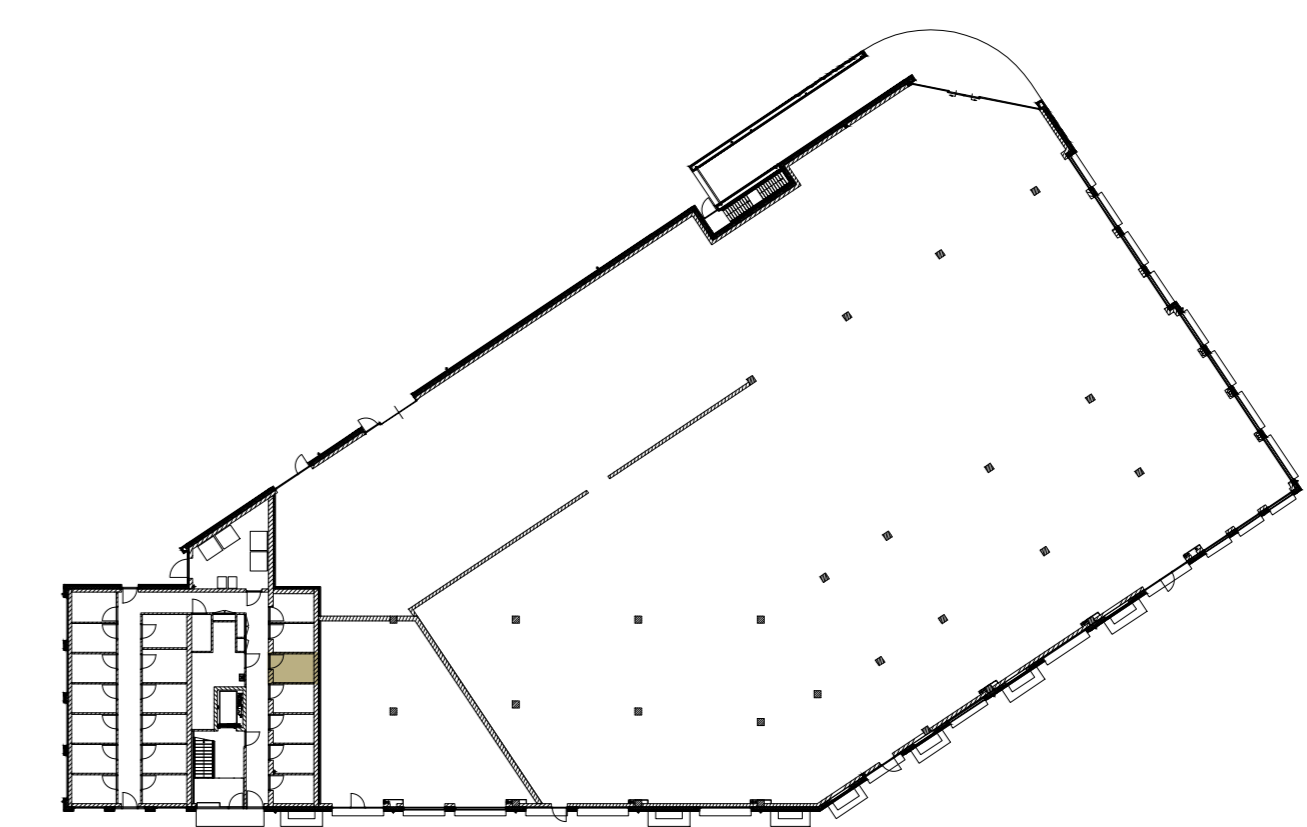

plattgrond begane grond, locatie berging appartement 18

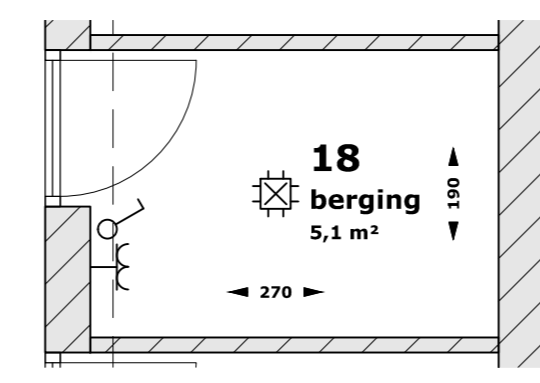

plattgrond berging appartement 18

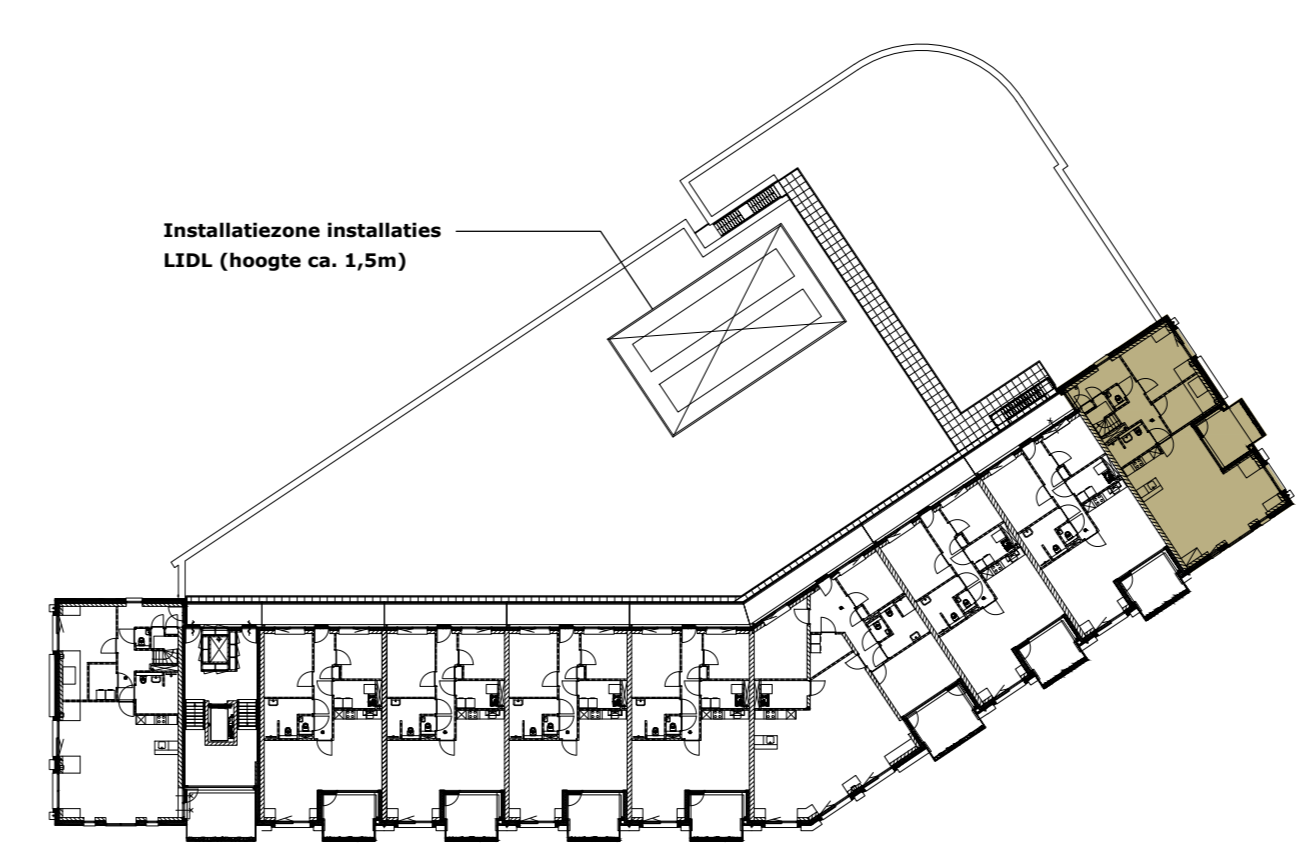

plattgrond 2e verdieping, locatie appartement 18

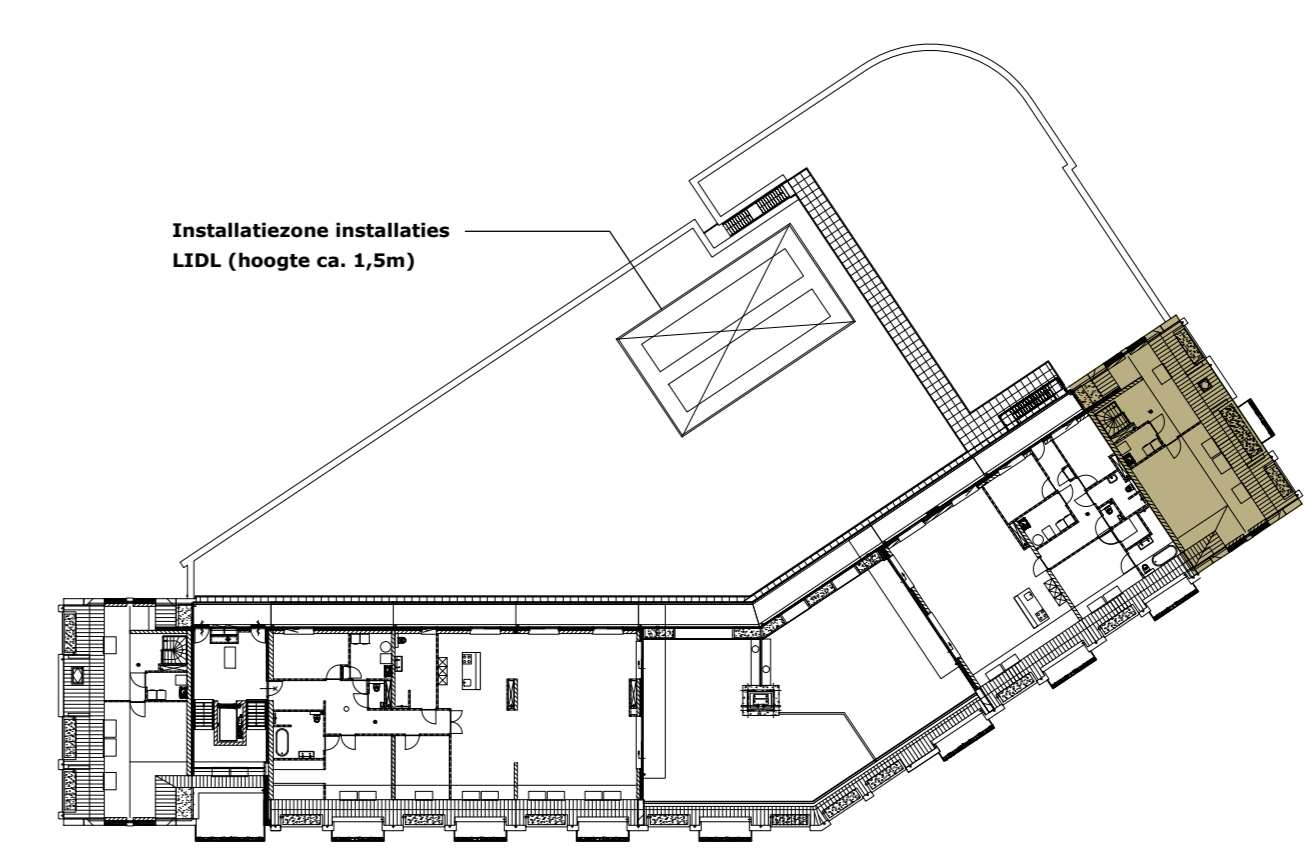

plattgrond 3e verdieping, locatie appartement 18

**VAN BEIJSTERVELDT & GOMMERS ARCHITECTEN**  
 Albersweg 69, 5126 AB Gilze  
 Leidschied 15, 4941 JL Puffendorf  
 Telefoon 0141 23 35 20  
 info@vanbeijsterveldt-gommers.nl  
 www.vanbeijsterveldt-gommers.nl

project  
 Nieuwbouw Looierskwartier Rijn

opdrachtgever  
 Durendael B.V.,  
 Kroenhofstraat 72  
 5622 AC Eindhoven

onderwerp  
 Verkooptekening appartement 18

formaat  
 A0

fase  
 Verkooptekeningen

schaal  
 1:50 / 1:100 / 1:500

datum  
 30-06-2022

getekend  
 A3.G.

verspreiden  
 A 12-12-2022  
 B 20-03-2023

verfnummer  
 19-11

bladnummer  
 VK.18